

INSTRUCCIONES DE OPERACIÓN

Solo para el Retenedor para Vehículos StrongArm™ HVR303

A

PANTALLA DE VISUALIZACIÓN DEL MENÚ

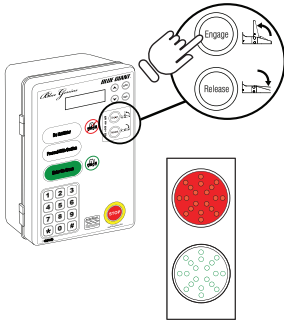

Engaging...

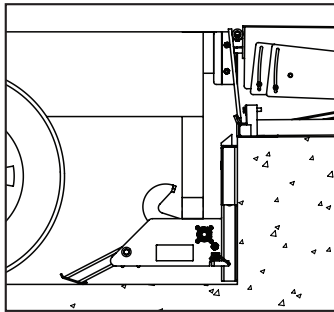

ENGANCHAR RETENEDOR

1. Abra la puerta seccional y compruebe visualmente que el vehículo cuente con una Barra Anti empotramiento Posterior (Barra ICC) y que esté alineada y en el rango del brazo retenedor. La luz de la estación de control estará ROJA y la luz de tráfico exterior estará VERDE.
2. Presione el botón '**Engage**' (Enganchar Retenedor) de la estación de control. El aparato retenedor saldrá de la posición de reposo para asegurar la Barra Anti empotramiento Posterior (Barra ICC) del camión. La pantalla LCD se leerá '**Engaging...**'. La luz de tráfico exterior estará VERDE y la luz de la estación de control estará ROJA. Cuando se asegure la Barra Anti empotramiento Posterior (Barra ICC), en la pantalla LCD se leerá '**Restraint is Engaged**', seguido de '**Dock Leveler Restored**' y '**Ready to Raise Deck**'. Después de que la cubierta esté desplegada sobre la plataforma del camión, la luz de la estación de control se volverá VERDE.

B

PANTALLA DE VISUALIZACIÓN DEL MENÚ

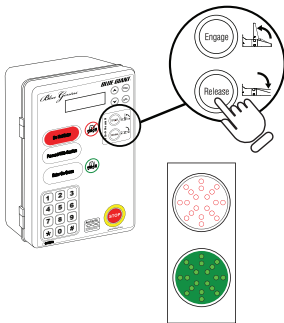

Truck Restraint Releasing...

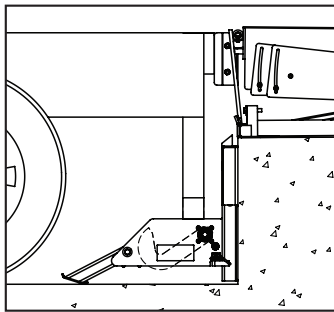

LIBERAR RETENEDOR

1. Después de que el nivelador del muelle esté bien estacionado, toque el botón de '**Release**' (Liberar Retenedor) para desactivar el sistema de seguridad del vehículo. La luz de la estación de control cambiará a ROJO y en la pantalla LCD se leerá '**Truck Restraint Releasing**'. Cuando el aparato retenedor alcance la posición de inicio, en la pantalla LCD se leerá '**Blue Genius Ready**' y la luz de tráfico se pondrá VERDE.

NOTA: Si el brazo retenedor no estuvo correctamente colocado en la posición de reposo, en la pantalla LCD se leerá '**Arm Blocked**'. Consulte la sección de Resolución de Problemas de este manual.

C

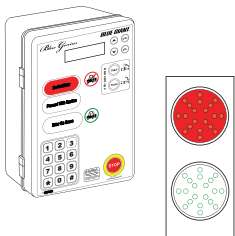

COMPRUEBE VISUALMENTE PARA ASEGURARSE QUE LA BARRA ICC ESTÁ PRESENTE.



PROCEDIMIENTO PARA BYPASS

1. Presione el botón de '**Engage**' (Enganchar Retenedor). Si la barra ICC de un vehículo está ausente o no puede ser activada, en la pantalla LCD se leerá '**RIG Bar Not in Range**'. Una inspección visual será necesaria para determinar si el vehículo necesita ser realineado o si serán necesarias cuñas para las ruedas. Tanto la luz de la estación de control como la de tráfico estarán ROJAS.
2. Presione la tecla * del teclado. En la pantalla LCD se leerá '**Enter Code ___**'. Introduzca el código de supervisor 247 (Parámetro de Fábrica Código *) en la pantalla LCD se leerá '**Dock Leveler Restored**' y luego '**Ready to Deploy Deck**', seguido de '**Restraint Is Bypassed**'. Una vez que la cubierta esté desplegada y el sensor de inicio se ponga activo, la estación de control se iluminará en VERDE mientras parpadea en AMARILLO. (*NOTA: Este código se puede cambiar. Por favor, llame a su distribuidor Blue Giant para obtener mayor información.)
3. Cuando el trabajo se haya completado, guarde el nivelador del muelle. Luego presione el botón '**Release**' en la estación de control. La luz de la estación de control se volverá ROJA, advirtiendo al personal del muelle o andén que el vehículo ya no es accesible. La luz de tráfico exterior se pondrá VERDE, comunicando al conductor del camión que es seguro partir una vez que se retiren las cuñas de las ruedas.

PANTALLA DE VISUALIZACIÓN DEL MENÚ

Restraint is Bypassed

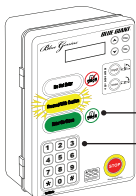

LA LUZ INTERIOR CAMBIARÁ A UN VERDE SÓLIDO MIENTRAS PARPADEA DE COLOR AMARILLO INDICANDO QUE PROCEDA CON PRECAUCIÓN DESPUÉS DE QUE EL CÓDIGO PARA BYPASS HAYA SIDO ACEPTADO Y EL NIVELADOR DEL MUELLE O ANDÉN HAYA SIDO DESPLEGADO.

INGRESAR EL CÓDIGO DE ANULACIÓN: * 247 (POR DEFECTO)

D

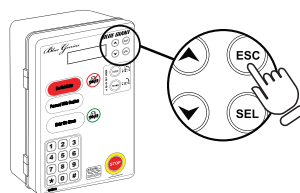
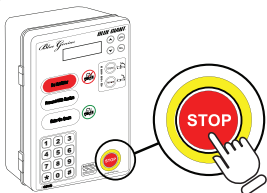

PROCEDIMIENTO PARA DETENER

1. Tocar el botón '**STOP**' (Detener Retenedor) durante la operación cortará la energía del retenedor. Si el brazo está en medio camino, descenderá a una dura parada por la gravedad. Para salir del modo '**STOP**' presione '**ESC**'.