

# MANUAL DE INSTALACIÓN

SELLO DE MUELLE O ANDÉN DE CABEZAL FIJO - MODELO BGDSF

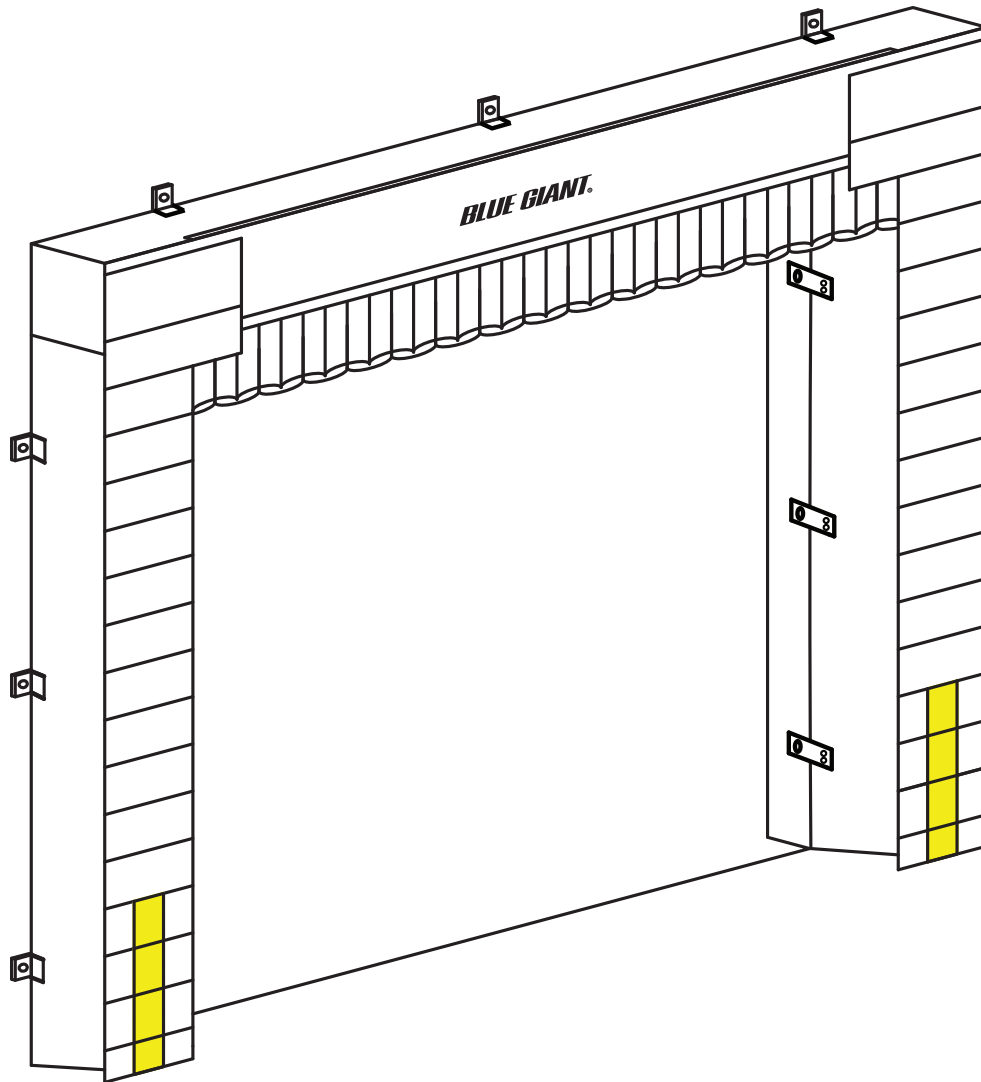

## ATENCIÓN

No ponga en funcionamiento, instale ni repare este producto hasta que haya leído y comprendido todo el contenido de este manual. El no hacerlo puede resultar en daños materiales, lesiones corporales o la muerte.

**BLUE GIANT**®

## CONTENIDO

1.0	<b>ACERCA DEL SELLO DE MUELLE O ANDÉN DE CABEZAL FIJO - MODELO BGDSF</b>	3
1.1	REGISTRO DE COMPRA DEL PROPIETARIO	3
2.0	<b>INTRODUCCIÓN</b>	4
2.1	INFORMACIÓN DE GARANTÍA	4
2.2	EXCLUSIÓN DE RESPONSABILIDADES	4
2.3	NOTA DEL FABRICANTE	4
2.4	DIRECTRICES DE INSTALACIÓN	4
3.0	<b>IDENTIFICACIÓN DE COLOR DE LOS MENSAJES DE SEGURIDAD</b>	5
3.1	ADVERTENCIAS DE SEGURIDAD OPERACIONAL	5
4.0	<b>PROCEDIMIENTO Y NORMAS DE BLOQUEO ELÉCTRICO</b>	6
5.0	<b>DESCRIPCIÓN GENERAL</b>	7
5.1	LISTA DE VERIFICACIÓN DE COMPONENTES COMO SON ENVIADOS	7
6.0	<b>INSTALACIÓN DE LA ALMOHADILLA DEL CABEZAL</b>	8

## 1.0 ACERCA DEL SELLO DE MUELLE O ANDÉN DE CABEZAL FIJO - MODELO BGDSF

El BGDSF está construido para sellar efectivamente aberturas de puertas de 8' de ancho x 8' de altura (2,4 m x 2,4 m), el BGDSF crea un sello apretado, energéticamente eficiente, que mantiene el área del muelle o andén de carga limpia y segura mientras que el manejo de la carga se lleva a cabo. Es una solución recomendada cuando no se requiere un acceso completo a la parte trasera del tráiler.

Luego de que el tráiler está situado en el muelle o andén, dos almohadillas laterales y una almohadilla frontal, todas construidas al 99% de espuma visco-elástica, eliminan la brecha entre la pared del edificio y el vehículo. Las unidades estándar sellan tráileres de 12' a 13' (3,6 m a 3.9 m) de altura con una altura de muelle o andén típica de 4' (1.2 m).

### CARACTERÍSTICAS ESTÁNDAR:

- Proyección de 10" (254mm)
- Tela vinílica antidesgarros de 22 oz.
- Almohadilla de cabezal simple con las siguientes dimensiones: 10' (3m) de ancho x 10"(254mm) de proyección x 12 pulgadas (305mm) de alto
- Banda guía amarilla de 24" de alta visibilidad (610mm)
- Diseño envolvente impermeable con barrera de vapor
- Orificios para liberación de la compresión
- Respiraderos para drenaje de la condensación
- Espuma visco-elástica al 99%
- Piezas de montaje galvanizadas

### LAS OPCIONES ADICIONALES INCLUYEN:

- Almohadilla alta de cabezal de 18 pulgadas (457mm) para sellar los tráileres de hasta 13,5' (4.1 m) de altura
- Aletas reforzadas de 4", 8" o 16" (102mm, 203mm o 406mm) para adaptarse a los requisitos del sitio
- Sello de 12" (305mm) de PVC para permitir un sellado más eficaz para tráileres bajos
- Madera tratada a presión

## 1.1 REGISTRO DE COMPRA DEL PROPIETARIO

### REGISTRO DE COMPRA DEL PROPIETARIO

Por favor, registre la información para futuras consultas y para validar la garantía. (Ver Sección 2.1 para la validación de la garantía)

<b>Distribuidor:</b>	<b>Fecha de Servicio:</b>
	<b>Número de Unidades:</b>
<b>Número de Serie:</b>	<b>Puerta #:</b>
<b>Número de Serie:</b>	<b>Puerta #:</b>
<b>Número de Serie:</b>	<b>Puerta #:</b>
<b>Número de Serie:</b>	<b>Puerta #:</b>
<b>Número de Serie:</b>	<b>Puerta #:</b>

El fabricante ofrece una línea completa de niveladores de muelle o andén, equipos de seguridad para muelles o andenes, accesorios, equipamiento elevador ergonómico y de tijera, así como camiones industriales. Tal como puede esperarse de un programa de mejora continua de sus productos, las especificaciones están sujetas a cambios sin previo aviso (Ver sección 2.2 de este manual). Por favor, póngase en contacto con el fabricante para obtener la información más reciente. Algunas funciones ilustradas pueden ser opcionales en determinados mercados.

## 2.0 INTRODUCCIÓN

La siguiente es una referencia rápida acerca de los procedimientos importantes que deben seguirse durante la instalación del sello ajustable para muelles o andenes. No pretende cubrir, ni sugerir que se cubren, todos los procedimientos necesarios para garantizar una instalación ni operación segura. Todo el personal que instale u opere este equipo para muelles o andenes debe ser consciente y cumplir con todas las normas de seguridad laboral aplicables a la instalación y operación del sello para muelles o andenes. Estas leyes y reglamentos incluyen, pero no se limitan a:

- Ley de Seguridad y Salud Ocupacional (OSHA)
- Reglamentos de Seguridad y Salud Ocupacional de Canadá (COHSR)
- Leyes de Seguridad y Salud Ocupacional de los Estados Individuales (EE. UU.)

Para obtener mayor información acerca de estos reglamentos, así como de los estándares industriales que pueden aplicarse a este producto, por favor póngase en contacto con:

American National Standards Institute (ANSI)  
1430 Broadway, New York, NY 10018  
Teléfono: 212.642.4900  
www.ansi.org



También miembro de:

Loading Dock Equipment Manufacturers  
Una Sección de Productos de Material  
Handling Industry of America  
Una división de Material Handling Industry  
8720 Red Oak Blvd, Suite 201, Charlotte, NC, 28217-3992  
Teléfono: 704.676.1190  
www.mhi.org/lodem



## 2.1 INFORMACIÓN DE GARANTÍA

¡Gracias por comprar productos Blue Giant! Agradecemos su elección y estamos seguros de que nuestro producto le servirá durante muchos años por venir. En caso de que experimente un problema con nuestros productos, nuestro Centro de Garantía está para dar soporte a los Productos Blue Giant que usted haya comprado.

**Para validar la garantía de su equipo recientemente adquirido, por favor complete y envíe su información mediante nuestro Registro de Garantía en línea en [www.BlueGiant.com](http://www.BlueGiant.com).**

Para obtener mayor información acerca de la Garantía de Soporte de Blue Giant, por favor, póngase en contacto con su distribuidor local, representante o socio autorizado de equipos Blue Giant más cercano a usted. Asimismo, también puede visitar a [www.BlueGiant.com](http://www.BlueGiant.com) o telefonar al 1.905.457.3900

\* Observe que no validar la garantía en el momento de la recepción puede afectar seriamente el resultado de cualquier reclamación.

## INFORMACIÓN DEL DISTRIBUIDOR

Nombre:

Contacto:

Teléfono:

## 2.2 EXCLUSIÓN DE RESPONSABILIDADES

El fabricante no asumirá ninguna responsabilidad por daños o lesiones personales o materiales que se produzcan a consecuencia de fallas o defectos o uso incorrecto del sello ajustable para muelles o andenes. Asimismo, el fabricante tampoco asumirá ninguna responsabilidad por la pérdida de beneficios, tiempo improductivo por parada de operaciones o pérdidas similares indirectas incurridas por el comprador. Las lesiones a terceros, independientemente de su naturaleza, no están sujetas a indemnización.

El fabricante se reserva el derecho a realizar en cualquier momento cambios a los módulos, componentes y accesorios, tal como puede esperarse de un programa de mejora y desarrollo continuo de sus productos. Las especificaciones, instrucciones de funcionamiento e ilustraciones incluidas en este manual están sujetas a cambios sin previo aviso. Por favor, póngase en contacto con el fabricante para obtener la información actualizada.

## 2.3 NOTA DEL FABRICANTE

El sello ajustable para muelles o andenes ha sido cuidadosamente inspeccionado y probado en la planta del fabricante antes de ser enviado, sin embargo, debe ser revisado al recibirse para comprobar la presencia o ausencia de daños ocasionados por el transporte. Notifique al agente de transportes acerca de los daños dentro de las 48 horas posteriores a su recepción. Notifique al remitente de la carga acerca de cualquier daño ANTES DE 48 HORAS.

## 2.4 DIRECTRICES DE INSTALACIÓN



Por favor, lea todas las instrucciones cuidadosamente antes de instalar este producto Blue Giant para muelles o andenes. Es responsabilidad del instalador el cumplir con lo siguiente:

- La instalación de los productos Blue Giant para muelles o andenes debe cumplir con los códigos de construcción aplicables y reglamentos locales o nacionales, incluyendo cualquiera que pueda sustituir a este manual.
- Las inspecciones y otra documentación aplicable relacionada con la instalación deben completarse correcta y precisamente antes de la instalación. La falta de cumplimiento de este requisito puede ocasionar una inadecuada instalación y la posible anulación de la garantía.
- Sólo deben usarse partes suministradas o aprobadas por Blue Giant. Cualquier sustitución no autorizada de partes puede anular la garantía.



Siempre realice el bloqueo eléctrico de cualquier fuente de alimentación eléctrica antes de realizar cualquier trabajo en cualquier dispositivo eléctrico de acuerdo con las regulaciones OSHA y los códigos eléctricos locales aprobados. El instalador es responsable por leer, comprender y cumplir con todas las directivas de equipo de protección personal (PPE) en vigor.

### 3.0 IDENTIFICACIÓN DE COLOR DE LOS MENSAJES DE SEGURIDAD

Este manual incluye mensajes de seguridad codificados por colores que clarifican las instrucciones y especifican las áreas donde existe un peligro potencial. Para prevenir la posibilidad de daños al equipo y lesiones graves o la muerte, por favor observe estrictamente las instrucciones y advertencias contenidas en los mensajes. Si las etiquetas de advertencia se dañan o pierden, reemplácelas inmediatamente. Evite accidentes, reconociendo los procedimientos o situaciones de peligro antes de que ocurran.

 <b>PELIGRO</b>	<b>AVISO</b>
Si las instrucciones no se siguen es probable que se produzcan lesiones graves o la muerte.	Deben seguirse los procedimientos marcados como importantes para evitar daños a la maquinaria.
 <b>ATENCIÓN</b>	 <b>PRECAUCIÓN</b>
Si las instrucciones no se siguen pueden producirse lesiones graves o la muerte.	Las instrucciones marcadas así afectan los procedimientos seguros de operación, su incumplimiento puede resultar en lesiones personales.

### 3.1 ADVERTENCIAS DE SEGURIDAD OPERACIONAL

 <b>ATENCIÓN</b>
<ol style="list-style-type: none"> <li>1. La instalación debe ser realizada únicamente por personal capacitado y autorizado.</li> <li>2. Antes de la instalación, coloque barreras adecuadas para evitar que el tráfico de vehículos ingrese al área de trabajo.</li> <li>3. No remueva las cuñas de las ruedas hasta que la carga o descarga termine y la salida del camión esté despejada o el retenedor para vehículos haya sido desenganchado y las luces hayan cambiado a ROJO adentro y VERDE afuera.</li> </ol>
 <b>PRECAUCIÓN</b>
<ol style="list-style-type: none"> <li>1. Solo el personal calificado debe operar o reparar este equipo.</li> <li>2. No opere el equipo del muelle o andén hasta que el vehículo esté estacionado y retenido contra los parachoques del muelle o andén.</li> <li>3. Lleve a cabo inspecciones y mantenimiento rutinarios. De no hacerlo, podría causar daños al equipo o lesiones personales.</li> <li>4. Comuníquese siempre con su representante de servicio autorizado o fabricante inmediatamente si ocurre una falla de funcionamiento.</li> </ol>

#### 4.0 PROCEDIMIENTO Y NORMAS DE BLOQUEO ELÉCTRICO

De conformidad con las reglas y regulaciones de la Administración de Seguridad y Salud Ocupacional (OSHA), todos los empleados afectados deben ser notificados que la máquina o equipo será desactivado y bloqueado para llevar a cabo trabajos de reparación o mantenimiento. El área de trabajo debe ser revisada para asegurarse de que todo el personal se haya retirado o re-posicionado de manera segura. La fuente de alimentación eléctrica de la máquina o equipo debe ser bloqueada en la posición de OFF (APAGADO) o desconectada de la fuente de alimentación eléctrica Blue Giant® recomienda que solo se usen procedimientos y dispositivos de bloqueo eléctrico aprobados por la OSHA.

El dispositivo de aislamiento de energía debe llevar una etiqueta de advertencia visible que indique que se está trabajando en el equipo y el nombre del empleado autorizado responsable por el bloqueo eléctrico. Es obligatorio que las etiquetas con avisos no sean susceptibles de deterioro o ilegibilidad debido a condiciones climáticas o exposición a productos químicos y humedad.

**⚠ ATENCIÓN**

Siempre realice el bloqueo eléctrico de cualquier fuente de alimentación eléctrica antes de realizar cualquier trabajo en cualquier dispositivo eléctrico o control eléctrico de acuerdo con las regulaciones OSHA y los códigos eléctricos locales aprobados.

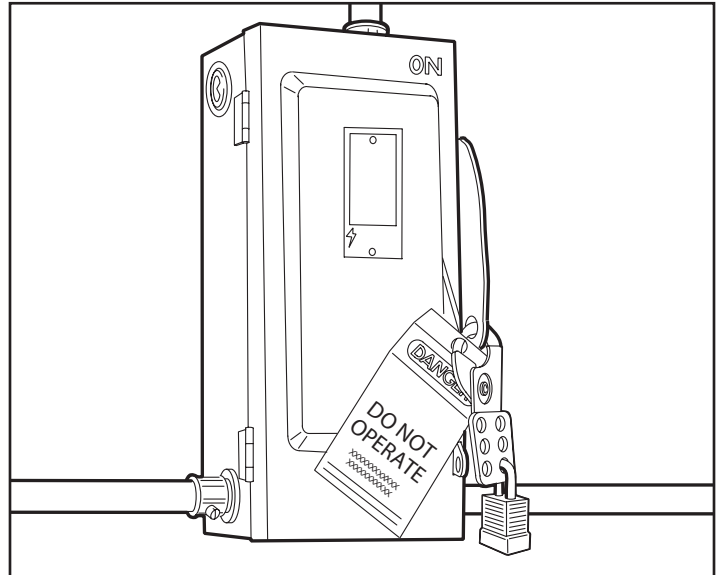

Forma aprobada de bloqueo eléctrico.

## 5.0 DESCRIPCIÓN GENERAL

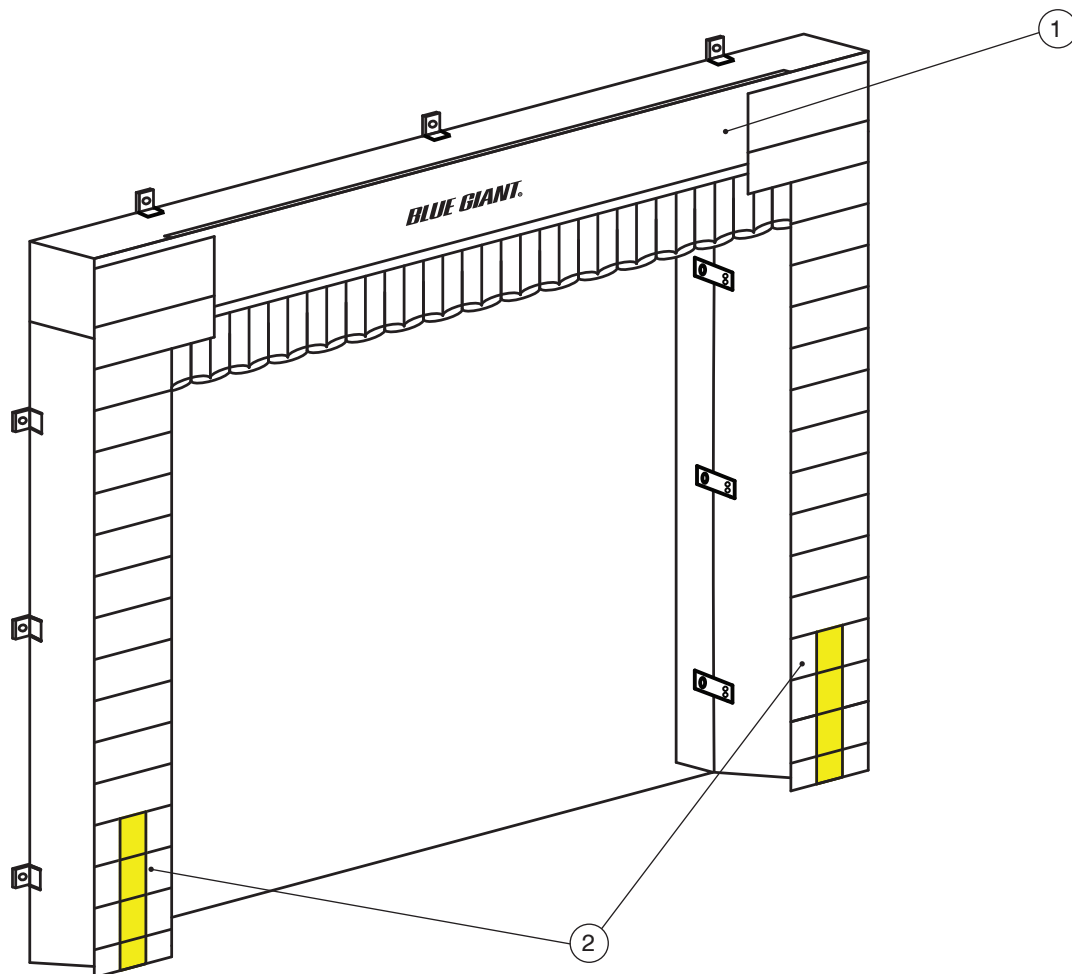

ÍTEM #	DESCRIPCIÓN
1	Almohadilla de Cabezal
2	Marco lateral (viene con los soportes superiores)

### 5.1 LISTA DE VERIFICACIÓN DE COMPONENTES COMO SON ENVIADOS

✓	CANT.	DESCRIPCIÓN
	1	Almohadilla de Cabezal
	2	Marco lateral (viene con los soportes superiores)

PIEZAS – SOPORTE BASE 6-10"	
6	Soportes angulares
7	Soportes planos
26	Tornillos para madera #14 x 1-1/2" (38mm)

PIEZAS – SOPORTE BASE 12"	
9	Soportes angulares
9	Soportes planos
36	Tornillos para madera #14 x 1-1/2" (38mm)

## 6.0 INSTALACIÓN DE LA ALMOHADILLA DEL CABEZAL



### ATENCIÓN

Coloque la advertencia de seguridad y cerque el área de trabajo tanto a nivel del muelle o andén como del suelo para prevenir el uso no autorizado de la posición del muelle o andén mientras se esté realizando el mantenimiento o instalación.

## PASO 1

### MARCANDO Y MONTANDO UBICACIONES PARA LAS ALMOHADILLAS LATERALES

Mida la mitad de la longitud de la almohadilla del cabezal. Marque la ubicación de la parte exterior de las almohadillas laterales desde la línea central de la abertura de la puerta (superior e inferior), tal como se muestra en la figura 1. Repita el procedimiento para la ubicación de la otra almohadilla lateral.



Figura 1



## PASO 2

### FIJANDO LOS SOPORTES A LAS ALMOHADILLAS LATERALES

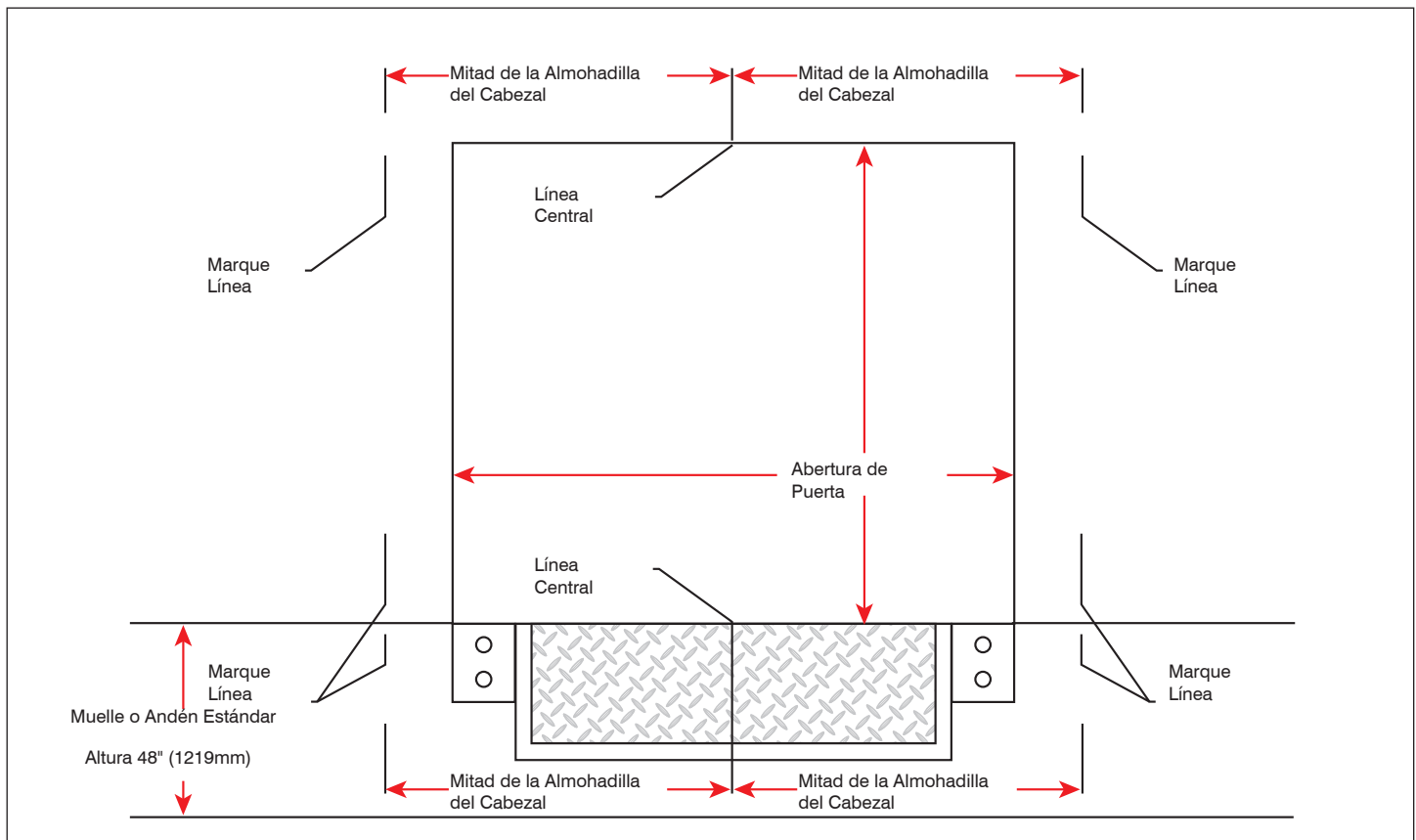
Fije los soportes planos al borde interior de las almohadillas laterales como se muestra en la figura 2 (a, b) usando dos (2) tornillos para madera #14 x 1.5" (22 mm) para cada soporte. Repita el procedimiento en el borde exterior de las almohadillas laterales con los soportes angulares. Coloque los soportes para que se alineen con las juntas de mortero en muros de bloques.

**NOTA:** Si una costura está presente en la almohadilla lateral, asegúrese de que está en la parte exterior de la abertura de la puerta.



Figura 2

## PASO 3

### MONTANDO LAS ALMOHADILLAS LATERALES

Coloque una almohadilla vertical en su lugar, alineando el borde exterior de las almohadillas laterales con las marcas, tal como se muestra en la figura 1.

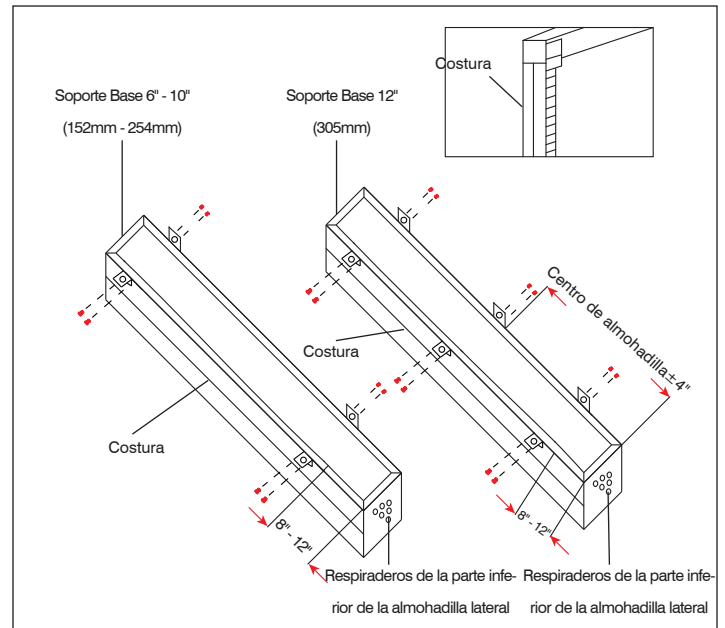
Asegúrese de que las almohadillas laterales estén alineadas con plomada y asíéntelas al ras de la pared del edificio. También asegúrese de que la parte inferior del marco lateral quede alineada con el borde protector exterior de acero.

Sujete cada marco a la pared utilizando cinco (5) tacos de anclaje de 3/8" (10 mm) x 3" (76 mm) o su equivalente adecuado para marcos de madera.

Para usar un marco galvanizado use tacos de anclaje de 3/8" (10 mm) x 4" (102 milímetros) -o un equivalente adecuado-, tal como se ve en la figura 3.

**NOTA:** Las almohadillas laterales pueden asentarse al ras de la abertura de la puerta.



Figura 3: Alinee el borde exterior de la almohadilla lateral con las marcas hechas en el paso 1 (superior e inferior).

**PASO 4**

**FIJANDO LOS SOPORTES A LA ALMOHADILLA DEL CABEZAL**

Fije los soportes planos al borde interior de la almohadilla del cabezal como se muestra en la figura 4 usando dos (2) tornillos para madera #14 x 1.5 " (22 mm) para cada soporte. Repita el procedimiento en el borde exterior de la almohadilla del cabezal con los soportes planos. Coloque los soportes para que se alineen con las juntas de mortero en muros de bloques.

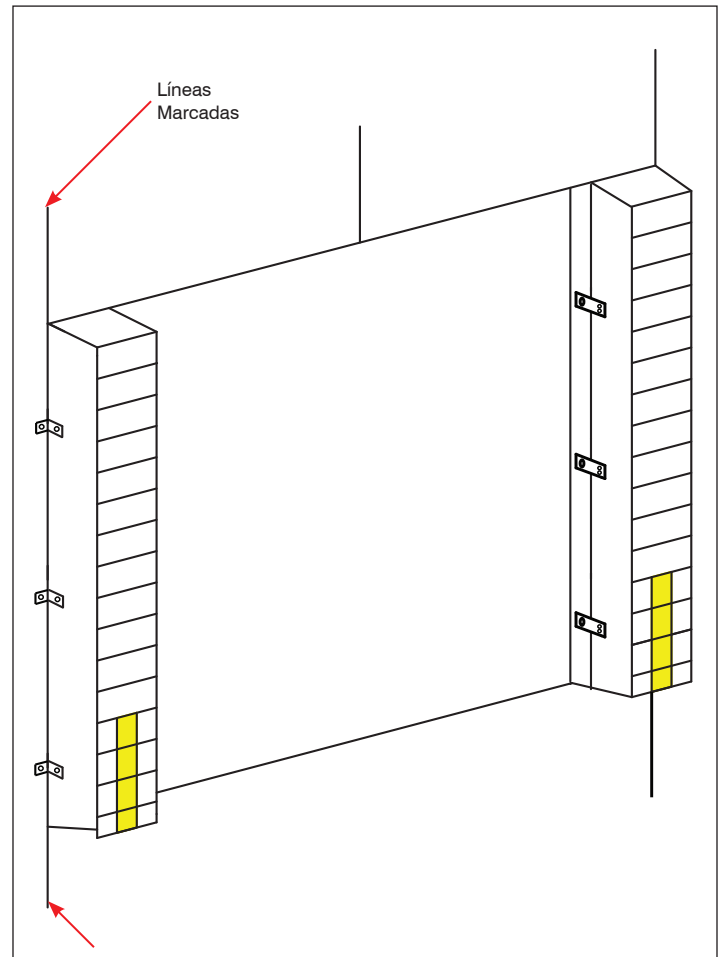

Figura 4

**PASO 5****MONTANDO LA ALMOHADILLA DEL CABEZAL**

Coloque la almohadilla del cabezal encima de las almohadillas laterales, tal como se muestra en la figura 5. La almohadilla del cabezal debe asentarse al ras con el borde exterior de ambas almohadillas laterales. Fíjelas a la pared del edificio usando tacos de anclaje de 3/8"(10mm) x 1-7/8" (48 milímetros) o un equivalente adecuado.

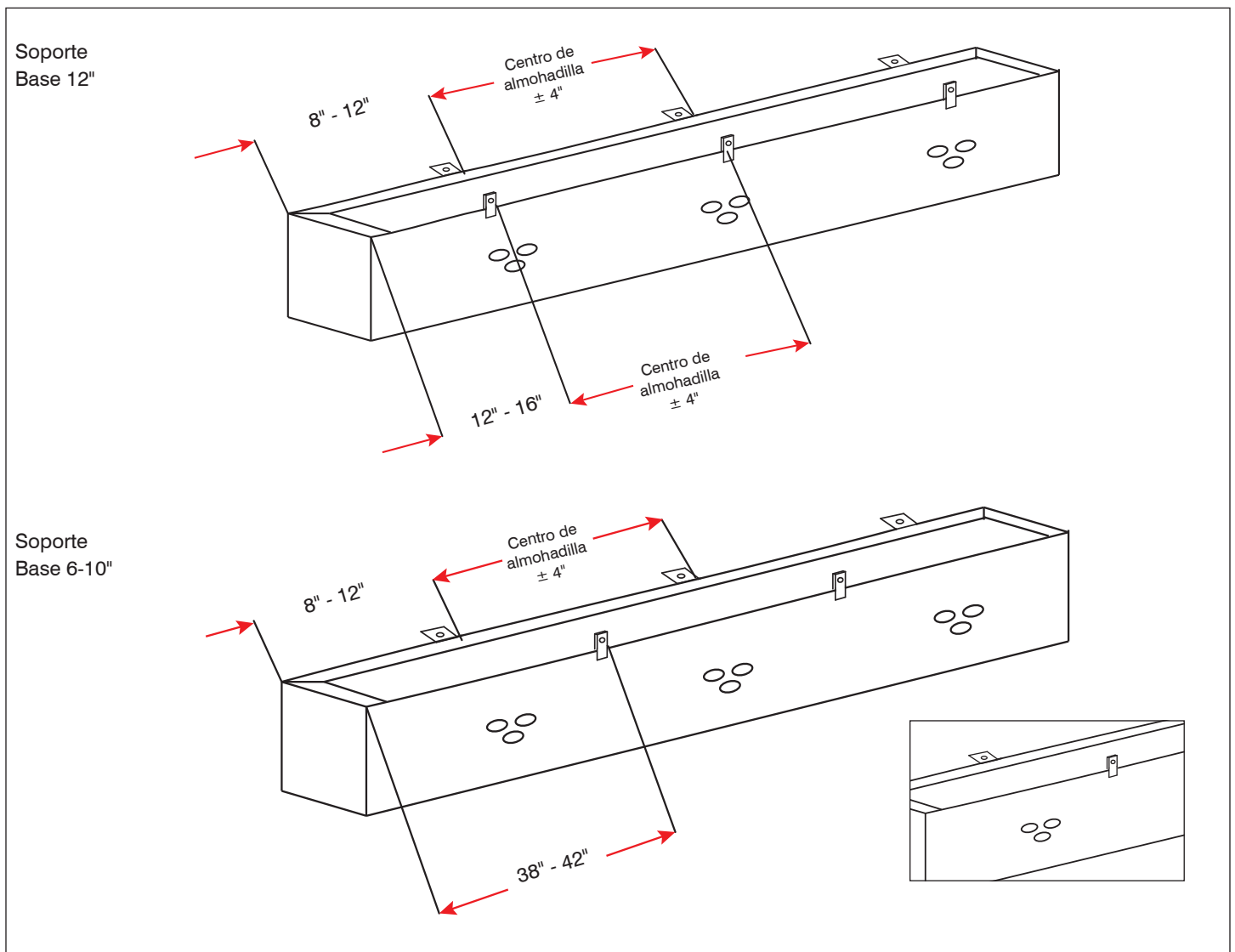

Figura 5

**PASO 6****SELLADO Y LIMPIEZA**

Selle la parte superior de toda la unidad usando un sellador de buena calidad.

Cuando termine todo el trabajo limpie los alrededores del área del muelle o andén.

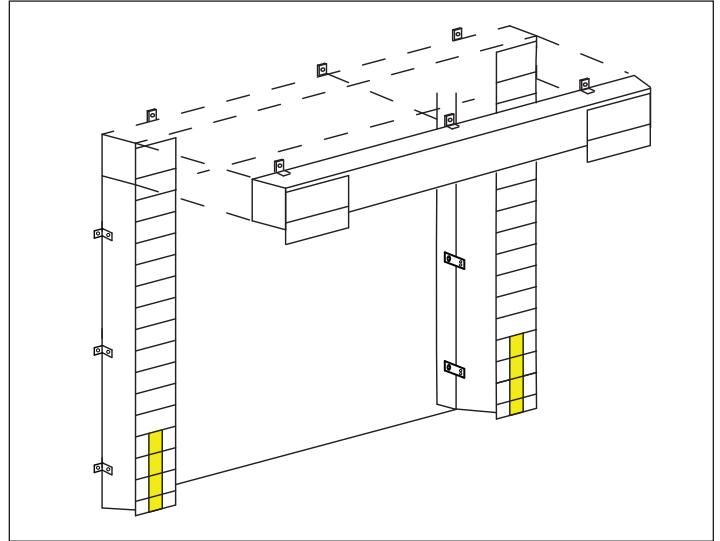
**BLUE GIANT**<sup>®</sup>  
BLUE GIANT EQUIPMENT CORPORATION

**Corporate** 85 Heart Lake Road South  
Brampton, ON, Canada L6W 3K2  
t 905.457.3900 f 905.457.2313

**USA** 6350 Burnt Poplar Road  
Greensboro, NC 27409  
[www.BlueGiant.com](http://www.BlueGiant.com)