

*AirFlow*  
*Ventiladores HVLS*

***BLUE GIANT***®



EAGLE VI - VENTILADORES HVLS DE 12' A 24' DE DIAMETRO  
TECNOLOGIA DE ALTO VOLUMEN Y BAJA VELOCIDAD

# Eagle VI Ventiladores HVLS

## CARACTERÍSTICAS ESTÁNDAR

- A Perfiles Aerodinámicos Personalizados:** Contorneados para una circulación de aire máxima, así los ambientes se enfriarán más rápidamente.
- B Puntas de las Aletas:** Disminuye los vórtices que son perjudiciales para la eficacia del ventilador.
- C Chasis Ambientalmente Durable:** Resiste la oxidación y la corrosión incluso en ambientes fríos y húmedos.
- D Barra de Extensión:** Diversos tamaños disponibles según el diseño y requisitos del sitio.
- E Opcional: Controlador de pantalla táctil:** Utiliza tecnología táctil inteligente para el control de dos o más ventiladores HVLS.

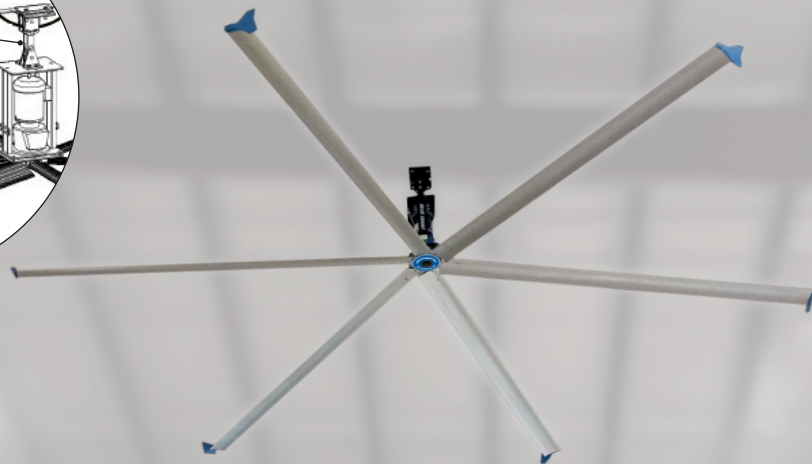
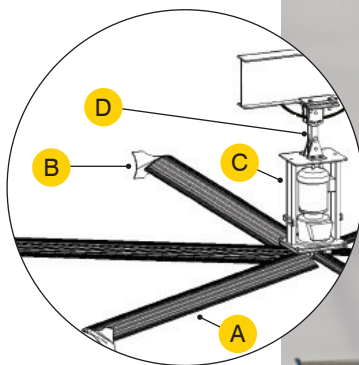

Monofásico disponible. 115V o 230V con tanto 50 Hz. como 60Hz.  
Trifásico disponible. 230V, 460V o 575V con tanto 50 Hz. como 60Hz.  
‡ No se ilustra en la foto.

**Ventajas de Temporada:**  
Crea condiciones confortables durante todo el año.

## Solución de Confort de Seis Hoja

- Tamaños de hoja disponibles de 12' a 24' (3.6 m a 7.3 m)
- Las hojas de diseño innovador y de inspiración aeroespacial mueven más aire con menos energía
- El sistema de seis-superficies de sustentación aumenta la velocidad del aire en verano y de-estratifica las bolsas de aire caliente en invierno
- Produce una mayor distribución del flujo de aire que otros estilos de perfiles
- Complementa los sistemas de HVAC existentes
- Reduce la condensación, corrosión y moho
- Funcionamiento silencioso

## Bajo Costo, Alto Rendimiento

- Cuesta centavos la hora de operación
- Reducción de hasta un 30% del coste de energía
- Baja temperatura percibida de hasta 15°F
- Reduce el uso de aire acondicionado
- Aumenta la comodidad y productividad de los empleados en lugares medianos a grandes
- Compatible con el controlador de multi-ventilador de AutoPilot Blue Giant para mayor funcionalidad

## Aplicaciones

- Almacenes
- Instalaciones de fabricación
- Estadios deportivos
- Pabellones cubiertos
- Concesionarios de autos
- Agricultura
- Instalaciones de venta al por menor



EAGLE VI

## Aplicación de Ejemplo:

	VENTILADORES DE 2-LÁMINAS EXISTENTES	VENTILADORES HVLS PROPUESTOS DE 16'
<b>Cantidad CFM</b>	30	8
<b>Cada CFM</b>	16,368	166,856
<b>Total CFM</b>	491,040	1,334,848
<b>CFM / Vatios</b>	21.6	238.37
<b>Total de Vatios</b>	22,733	5,600

**BLUE GIANT**  
BLUE GIANT EQUIPMENT CORPORATION

**Corporativo** 410 Admiral Blvd  
Mississauga, ON, Canada L5T 2N6  
t 905.457.3900 f 905.457.2313

**USA** 6350 Burnt Poplar Road  
Greensboro, NC 27409  
[www.bluegiant.com](http://www.bluegiant.com)

DISTRIBUIDOR AUTORIZADO

Blue Giant ofrece una línea completa de niveladores de muelle o andén, equipos de seguridad de muelle o andén, sellos y abrigos, accesorios, equipo ergonómico y carretillas de tijera y camiones industriales. Concurrente con nuestro programa continuo de mejora de productos, las especificaciones están sujetas a cambios sin previo aviso. Por favor, póngase en contacto con Blue Giant para la información más reciente. Algunas de las características ilustradas pueden ser opcionales en ciertas áreas del mercado.